

Zapytanie ofertowe nr 1/12/2016 z dnia 23.12.2016

STATYW DO LutowANIA RUREK – PROJEKT

Opis poniżej.

Uchwyt do ustalania pozycji rur miedzianych podczas lutowania twardego. Możliwość zmiany kąta wzajemnego lutowanych rur, odporność na temperatury z zakresu lutowania. Lekka konstrukcja (np.dural), w miejscu połączenia przegubowego uchwyt wymienny do mocowania w imadle bądź do trzymania w dłoni. Wbudowany kątomierz.

Uwaga: po wykonaniu prototypu zastrzegamy możliwość wprowadzenia drobnych korekt projektu.

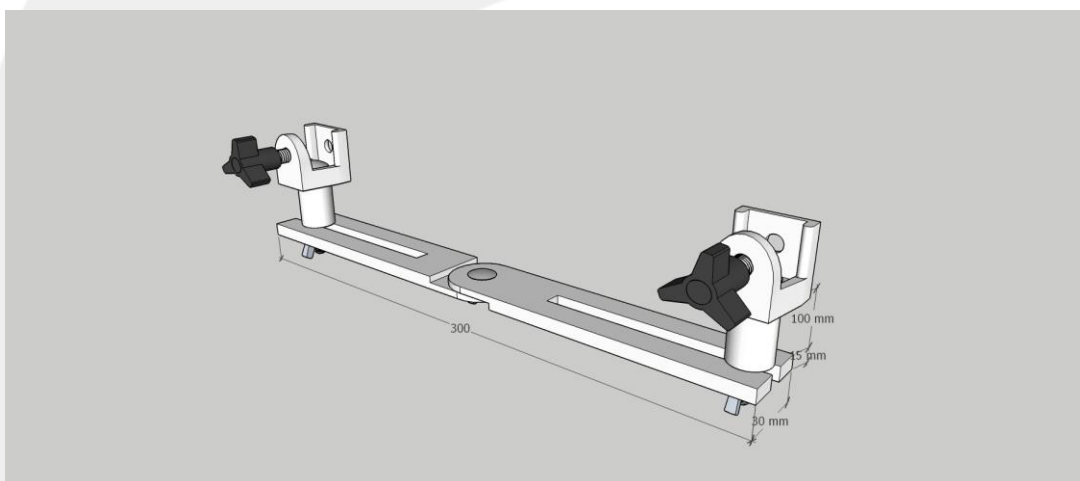
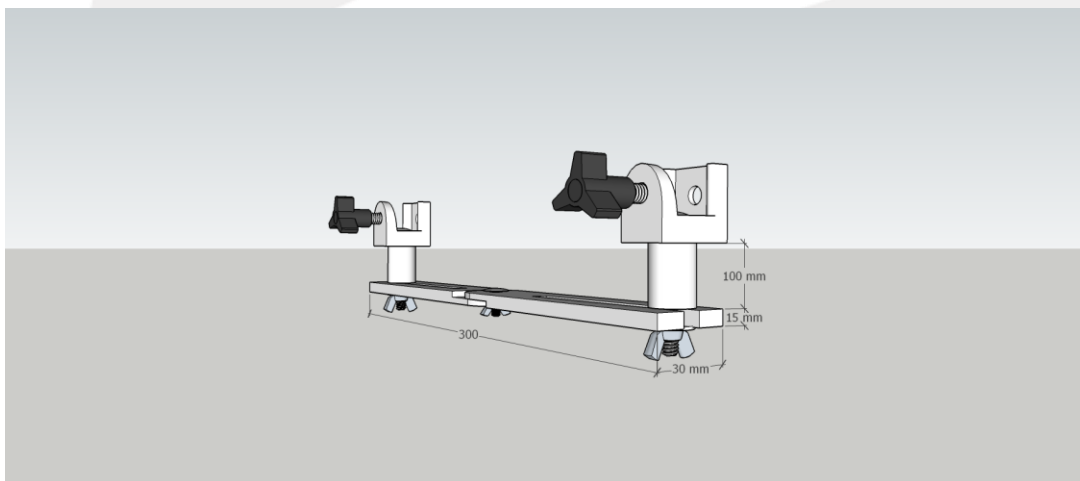

BIURO

ul. Waszyngtona 46
42-217 Częstochowa
tel./fax: +48 34 372 20 54
sprzedaz@frigipol.pl
serwis@frigipol.pl

CENTRA SERWISOWE

WARSZAWA

ul. Sochaczewska 74b
05-870 Błonie
tel./fax: +48 22 725 34 45
warszawa@frigipol.pl

CZĘSTOCHOWA

ul. Połaniecka 22a
42-209 Częstochowa
tel.: +48 34 372 17 93
fax: +48 34 365 17 20
czestochowa@frigipol.pl

GDAŃSK

ul. Tczewska 5
83-000 Pruszcz Gdański
tel.: +48 58 343 70 58
fax: +48 58 343 76 15
gdansk@frigipol.pl

KATOWICE

ul. Wiejska 44a
41-253 Czeladź
tel./fax: +48 32 724 71 95
katowice@frigipol.pl

OLSZTYN

ul. Mierkowska 10
10-015 Olsztynek
tel./fax: +48 89 678 98 73
olsztyn@frigipol.pl



2 x sztuki

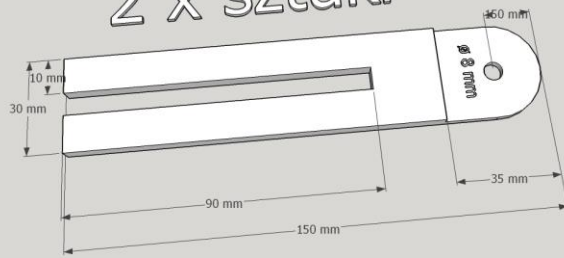

2 x sztuki

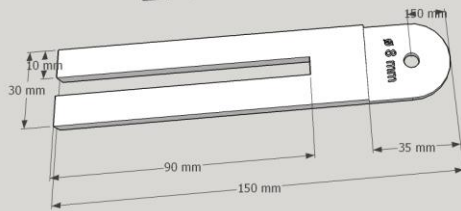

2 x sztuki



2 x sztuki

Gotowy Zask do kupienia np w Castorama